

- EN INSTALLATION AND OPERATION MANUAL
- ES MANUAL DE INSTALACIÓN Y FUNCIONAMIENTO
- DE INSTALLATIONS- UND BETRIEBSHANDBUCH
- FR MANUEL D'INSTALLATION ET DE FONCTIONNEMENT
- IT MANUALE D'INSTALLAZIONE E D'USO

- PT MANUAL DE INSTALAÇÃO E DE FUNCIONAMENTO
- DA INSTALLATIONS- OG BETJENINGSVEJLEDNING
- NL INSTALLATIE- EN BEDIENINGSHANDLEIDING
- SV INSTALLATION- OCH DRIFTHANDBOK
- EL ΕΓΧΕΙΡΙΔΙΟ ΕΓΚΑΤΑΣΤΑΣΗΣ ΚΑΙ ΛΕΙΤΟΥΡΓΙΑΣ

MULTITENANT BUILDING CONNECTION BOARD (PC-AMTB)

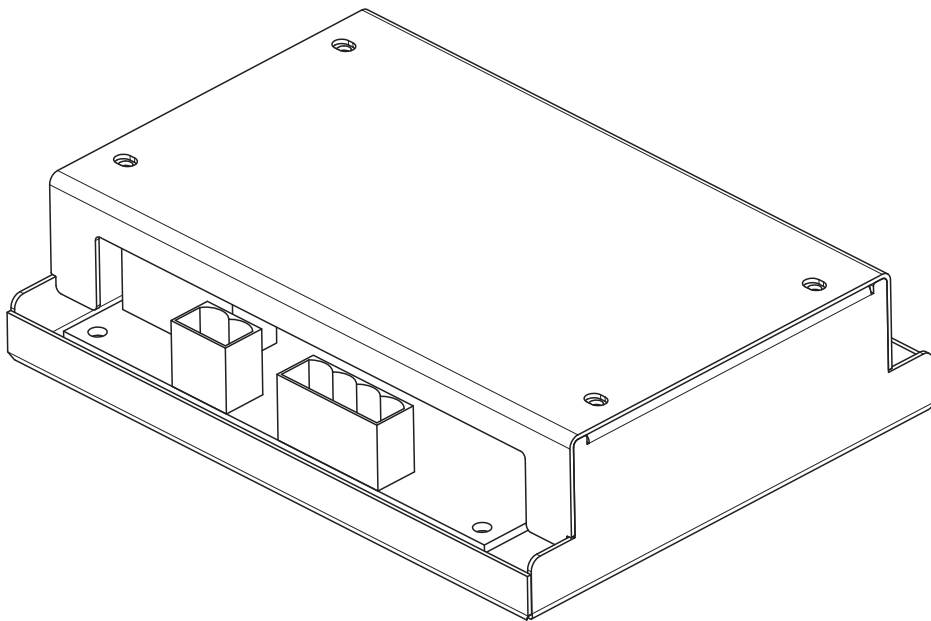

English

Specifications in this manual are subject to change without notice in order that HITACHI may bring the latest innovations to their customers. Whilst every effort is made to ensure that all specifications are correct, printing errors are beyond Hitachi's control; Hitachi cannot be held responsible for these errors.

Español

Las especificaciones de este manual están sujetas a cambios sin previo aviso a fin de que HITACHI pueda ofrecer las últimas innovaciones a sus clientes.

A pesar de que se hacen todos los esfuerzos posibles para asegurarse de que las especificaciones sean correctas, los errores de impresión están fuera del control de HITACHI, a quien no se hará responsable de ellos.

Deutsch

Bei den technischen Angaben in diesem Handbuch sind Änderungen vorbehalten, damit HITACHI seinen Kunden die jeweils neuesten Innovationen präsentieren kann.

Sämtliche Anstrengungen wurden unternommen, um sicherzustellen, dass alle technischen Informationen ohne Fehler veröffentlicht worden sind. Für Druckfehler kann HITACHI jedoch keine Verantwortung übernehmen, da sie außerhalb ihrer Kontrolle liegen.

Français

Les caractéristiques publiées dans ce manuel peuvent être modifiées sans préavis, HITACHI souhaitant pouvoir toujours offrir à ses clients les dernières innovations.

Bien que tous les efforts sont faits pour assurer l'exactitude des caractéristiques, les erreurs d'impression sont hors du contrôle de HITACHI qui ne pourrait en être tenu responsable.

Italiano

Le specifiche di questo manuale sono soggette a modifica senza preavviso affinché HITACHI possa offrire ai propri clienti le ultime novità.

Sebbene sia stata posta la massima cura nel garantire la correttezza dei dati, HITACHI non è responsabile per eventuali errori di stampa che esulano dal proprio controllo.

Português

As especificações apresentadas neste manual estão sujeitas a alterações sem aviso prévio, de modo a que a HITACHI possa oferecer aos seus clientes, da forma mais expedita possível, as inovações mais recentes. Apesar de serem feitos todos os esforços para assegurar que todas as especificações apresentadas são correctas, quaisquer erros de impressão estão fora do controlo da HITACHI, que não pode ser responsabilizada por estes erros eventuais.

Dansk

Specifikationerne i denne vejledning kan ændres uden varsel, for at HITACHI kan bringe de nyeste innovationer ud til kunderne. På trods af alle anstrengelser for at sikre at alle specifikationer er korrekte, har Hitachi ikke kontrol over trykfejl, og Hitachi kan ikke holdes ansvarlig herfor.

Nederlands

De specificaties in deze handleiding kunnen worden gewijzigd zonder verdere kennisgeving zodat HITACHI zijn klanten kan voorzien van de nieuwste innovaties.

Iedere poging wordt ondernomen om te zorgen dat alle specificaties juist zijn. Voorkomende drukfouten kunnen echter niet door Hitachi worden gecontroleerd, waardoor Hitachi niet aansprakelijk kan worden gesteld voor deze fouten.

Svenska

Specifikationerna i den här handboken kan ändras utan föregående meddelande för att HITACHI ska kunna leverera de senaste innovationerna till kunderna.

Vi på Hitachi gör allt vi kan för att se till att alla specifikationer stämmer, men vi har ingen kontroll över tryckfel och kan därför inte hållas ansvariga för den typen av fel.

Ελληνικά

Οι προδιαγραφές του εγχειριδίου μπορούν να αλλάξουν χωρίς προειδοποίηση, προκειμένου η HITACHI να παρέχει τις τελευταίες καινοτομίες στους πελάτες της.

Αν και έχει γίνει κάθε προσπάθεια προκειμένου να εξασφαλιστεί ότι οι προδιαγραφές είναι σωστές, η Hitachi δεν μπορεί να ελέγξει τα τυπογραφικά λάθη και, ως εκ τούτου, δεν φέρει καμία ευθύνη για αυτά τα λάθη.



CAUTION

This product shall not be mixed with general house waste at the end of its life and it shall be retired according to the appropriated local or national regulations in a environmentally correct way.
Contact to the corresponding authorities for more information.

PRECAUCIÓN

Este producto no se debe eliminar con la basura doméstica al final de su vida útil y se debe desechar de manera respetuosa con el medio ambiente de acuerdo con los reglamentos locales o nacionales aplicables.
Para obtener más información, póngase en contacto con las autoridades competentes.

VORSICHT

Dass Ihr Produkt am Ende seiner Betriebsdauer nicht in den allgemeinen Hausmüll geworfen werden darf, sondern entsprechend den geltenden örtlichen und nationalen Bestimmungen auf umweltfreundliche Weise entsorgt werden muss.
Für weitere Informationen setzen Sie sich bitte mit den entsprechenden Behörden in Verbindung.

ATTENTION

Ne doit pas être mélangé aux ordures ménagères ordinaires à la fin de sa vie utile et qu'il doit être éliminé conformément à la réglementation locale ou nationale, dans le plus strict respect de l'environnement.

En raison du frigorigène, de l'huile et des autres composants que le climatiseur contient, son démontage doit être réalisé par un installateur professionnel conformément aux réglementations en vigueur.

Pour plus d'informations, contacter les autorités compétentes.

AVVERTENZA

Indicazioni per il corretto smaltimento del prodotto ai sensi della Direttiva Europea 2002/96/EC e Dlgs 25 luglio 2005 n.151
Il simbolo del cassonetto barrato riportato sull' apparecchiatura indica che il prodotto alla fine della propria vita utile deve essere raccolto separatamente dagli altri rifiuti.

L'utente dovrà, pertanto, conferire l'apparecchiatura giunta a fine vita agli idonei centri di raccolta differenziata dei rifiuti elettronici ed elettrotecnici, oppure riconsegnarla al rivenditore al momento dell' acquisto di una nuova apparecchiatura di tipo equivalente.

L'adeguata raccolta differenziata delle apparecchiature dismesse, per il loro avvio al riciclaggio, al trattamento ed allo smaltimento ambientalmente compatibile, contribuisce ad evitare possibili effetti negativi sull' ambiente e sulla salute e favorisce il riciclo dei materiali di cui è composta l' apparecchiatura.

Non tentate di smontare il sistema o l'unità da soli poichè ciò potrebbe causare effetti dannosi sulla vostra salute o sull' ambiente.

Vogliate contattare l' installatore, il rivenditore, o le autorità locali per ulteriori informazioni.

Lo smaltimento abusivo del prodotto da parte dell'utente può comportare l'applicazione delle sanzioni amministrative di cui all'articolo 50 e seguenti del D.Lgs. n. 22/1997.

CAUIDADO

O seu produto não deve ser misturado com os desperdícios domésticos de carácter geral no final da sua duração e que deve ser eliminado de acordo com os regulamentos locais ou nacionais adequados de uma forma correcta para o meio ambiente.

Contacte as autoridades correspondentes para obter mais informações.

FORSIGTIG

At produktet ikke må smides ud sammen med almindeligt husholdningsaffald, men skal bortskaffes i overensstemmelse med de gældende lokale eller nationale regler på en miljømæssig korrekt måde.

Kontakt de pågældende myndigheder for at få yderligere oplysninger.

LET OP

Dit houdt in dat uw product niet wordt gemengd met gewoon huisvuil wanneer u het weg doet en dat het wordt gescheiden op een milieuvriendelijke manier volgens de geldige plaatselijke en landelijke reguleringen.

Neem contact op met de betreffende overheidsdienst voor meer informatie.

VARNING

Det innebär att produkten inte ska slängas tillsammans med vanligt hushållsavfall utan kasseras på ett miljövänligt sätt i enlighet med gällande lokal eller nationell lagstiftning.

Ta kontakt med ansvarig myndighet om du vill ha mer information.

ΠΡΟΣΟΧΗ

Σημαίνει ότι το προϊόν δεν θα πρέπει να αναμιχθεί με τα διάφορα οικιακά απορρίμματα στο τέλος του κύκλου ζωής του και θα πρέπει να αποσυρθεί σύμφωνα με τους κατάλληλους τοπικούς ή εθνικούς κανονισμούς και με τρόπο φιλικό προς το περιβάλλον.

Για περισσότερες λεπτομέρειες, επικοινωνήστε με τις αντίστοιχες αρχές.



DANGER – Hazards or unsafe practices which COULD result in severe personal injuries or death.

PELIGRO – Riesgos o prácticas poco seguras que PODRÍAN producir lesiones personales e incluso la muerte.

GEFAHR – Gefährliche oder unsichere Anwendung, die zu schweren Körperverletzungen oder zum Tod führen kann.

DANGER – Utilisation dangereuse ou sans garantie de sécurité qui PEUT provoquer de sévères blessures personnelles ou la mort.

PERICOLO – Pericoli o azioni pericolose che POTREBBERO avere come esito lesioni fisiche gravi o il decesso.

PERIGO – Riesgos o prácticas poco seguras que PUEDEN producir lesiones personales e incluso la muerte

FARE – Farer eller farlig brug, som KAN resultere i alvorlig personskade eller dødsfald.

GEVAAR – Gevaren of onveilige praktijken die ernstig persoonlijk letsel of de dood tot gevolg KUNNEN hebben.

FARA – Risker eller osäkra tillvägagångssätt som KAN leda till svåra personskador eller dödsfall.

ΚΙΝΔΥΝΟ – Κίνδυνοι ή επικίνδυνες πρακτικές, οι οποίες ΜΠΟΡΕΙ να έχουν ως αποτέλεσμα σοβαρές σωματικές βλάβες ή θάνατο.



CAUTION – Hazards or unsafe practices which COULD result in minor personal injury or product or property damage.

PRECAUCIÓN – Riesgos o prácticas poco seguras que PODRÍAN provocar lesiones personales de menor importancia o daños en el producto u otros bienes.

VORSICHT – Gefährliche oder unsichere Anwendung, die geringfügigen Personen-, Produkt- oder Sachschaden verursachen kann.

ATTENTION – Utilisation dangereuse ou sans garantie de sécurité qui PEUT provoquer des blessures mineures ou des dommages au produit ou aux biens.

AVVERTENZA – Pericoli o azioni pericolose che POTREBBERO avere come esito lesioni fisiche minori o danni al prodotto o ad altri beni.

CUIDADO – Perigos e procedimentos perigosos que PODERÃO PROVOCAR danos pessoais ligeiros ou danos em produtos e bens.

FORSIGTIG – Farer eller farlig brug, som KAN resultere i mindre skade på personer, produkt eller ejendom.

LET OP – Gevaren of onveilige praktijken die licht persoonlijk letsel of beschadiging van het product of eigendommen tot gevolg KUNNEN hebben.

VARNING – Risker eller farliga tillvägagångssätt som KAN leda till mindre personskador eller skador på produkten eller på egendom.

ΠΡΟΣΟΧΗ – Κίνδυνοι ή επικίνδυνες πρακτικές, οι οποίες ΜΠΟΡΕΙ να έχουν ως αποτέλεσμα την πρόκληση ελαφρών σωματικών βλαβών ή καταστροφή περιουσίας.



NOTE – The text following this symbol contains information or instructions that may be of use or that require a more thorough explanation.

NOTA – El texto que sigue a este símbolo contiene información o instrucciones que pueden ser de utilidad o requeridas para ampliar una explicación.

HINWEIS – Der diesem Symbol folgende Text enthält konkrete Informationen und Anleitungen, die nützlich sein können oder eine tiefergehende Erklärung benötigen.

REMARQUE – Les textes précédés de ce symbole contiennent des informations ou des indications qui peuvent être utiles, ou qui méritent une explication plus étendue.

NOTA – I testi preceduti da questo simbolo contengono informazioni o indicazioni che possono risultare utili o che meritano una spiegazione più estesa.

NOTA – Os textos precedidos deste símbolo contém informações ou indicações que podem ser úteis, ou que merecem uma explicação mais detalhada.

BEMÆRK – Den tekst, der følger efter dette symbol, indeholder oplysninger eller anvisninger, der kan være til nytte, eller som kræver en mere grundig forklaring.

OPMERKING – De teksten waar dit symbool voorstaat bevatten nuttige informatie en aanwijzingen, of informatie en aanwijzingen meer uitleg behoeven.

OBS! – Texten efter denna symbol innehåller information och anvisningar som kan vara användbara eller som kräver en noggrannare förklaring.

ΣΗΜΕΙΩΣΗ – Το κείμενο που ακολουθεί αυτό το σύμβολο περιέχει πληροφορίες ή οδηγίες που μπορεί να φανούν χρήσιμες ή που απαιτούν μια πιο ενδελεχή εξήγηση.

INDEX

1. FACTORY-SUPPLIED COMPONENTS
2. GENERAL DATA
3. INSTALLATION
4. DSW SETTING AND LED INDICATION
5. TROUBLESHOOTING

ÍNDICE

1. COMPONENTES SUMINISTRADOS DE FÁBRICA
2. DATOS GENERALES
3. INSTALACIÓN
4. AJUSTE DE LOS CONMUTADORES DIP E INDICADORES LED
5. RESOLUCIÓN DE PROBLEMAS

INHALTSVERZEICHNIS

1. WERKSEITIG MITGELIEFERTE KOMPONENTEN
2. ALLGEMEINE DATEN
3. INSTALLATION
4. EINSTELLUNG DER DIP-SCHALTER UND LED-ANZEIGE
5. FEHLERBEHEBUNG

INDEX

1. COMPOSANTS FOURNIS
2. CARACTÉRISTIQUES GÉNÉRALES
3. INSTALLATION
4. RÉGLAGE DES COMMUTATEURS DIP ET INDICATION LED
5. DÉPANNAGE

INDICE

1. COMPONENTI IN DOTAZIONE
2. SPECIFICHE GENERALI
3. INSTALLAZIONE
4. IMPOSTAZIONE DEGLI INTERRUUTORI DIP E INDICAZIONE LED
5. RISOLUZIONE DEI PROBLEMI

ÍNDICE

1. COMPONENTES FORNECIDOS DE FÁBRICA
2. DADOS GERAIS
3. INSTALAÇÃO
4. AJUSTE DO COMUTADOR DIP E INDICAÇÃO LED
5. RESOLUÇÃO DE PROBLEMAS

INDHOLDSFORTEGNELSE

1. TILBEHØR LEVERET FRA FABRIKKEN
2. GENERELLE DATA
3. INSTALLATION
4. INDSTILLING AF DIP-OMSKIFTERE OG LED-ANGIVELSE
5. FEJLFINDING

INHOUDSOPGAVE

1. MEEGELEVERDE ONDERDELEN
2. ALGEMENE INFORMATIE
3. INSTALLATIE
4. DIP-SWITCHES INSTELLEN EN LED-LAMPEN
5. PROBLEMEN OPSPOREN

INNEHÅLLSFÖRTECKNING



1. MEDFÖLJANDE KOMPONENTER
2. ALLMÄN INFORMATION
3. INSTALLATION
4. INSTÄLLNING AV DIP-BRYTARE OCH LED-INDIKATION
5. FELSÖKNING

ΕΥΡΕΤΗΡΙΟ

1. ΕΞΑΡΤΗΜΑΤΑ ΠΑΡΕΧΟΜΕΝΑ ΑΠΟ ΤΟ ΕΡΓΟΣΤΑΣΙΟ
2. ΓΕΝΙΚΑ ΣΤΟΙΧΕΙΑ
3. ΕΓΚΑΤΑΣΤΑΣΗ
4. ΡΥΘΜΙΣΗ ΔΙΑΚΟΠΤΩΝ ΕΝΑΛΛΑΓΗΣ ΚΑΙ ΕΝΔΕΙΞΗ LED
5. ΑΝΤΙΜΕΤΩΠΙΣΗ ΠΡΟΒΛΗΜΑΤΩΝ

EN	English	Original version
ES	Español	Versión traducida
DE	Deutsch	Übersetzte Version
FR	Français	Version traduite
IT	Italiano	Versione tradotta
PT	Português	Versão traduzida
DA	Dansk	Oversat version
NL	Nederlands	Vertaalde versie
SV	Svenska	Översatt version
EL	Ελληνικά	Μεταφρασμένη έκδοση

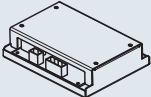
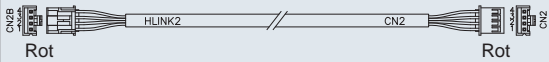
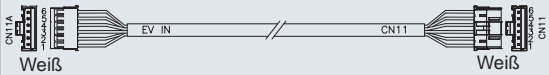
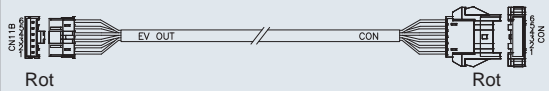
1 WERKSEITIG MITGELIEFERTE KOMPONENTEN

Element	Beschreibung	Anz.	Zweck
IT-Box		1	Erlaubt die individuelle Abschaltung von Innengeräten in einer Installation mit mehreren Innengeräten.
Steckanschluss <1>		1	Für den elektrischen Anschluss zwischen dem "H-LINK2"-Anschluss von PC-AMTB und dem "CN2"-Anschluss der Innengeräte-PCB.
Steckanschluss <2>		1	Für den elektrischen Anschluss zwischen dem "EV IN"-Anschluss von PC-AMTB und dem "CN11"-Anschluss der Innengeräte-PCB.
Steckanschluss <3>		1	Für den elektrischen Anschluss zwischen dem "EV OUT"-Anschluss von PC-AMTB und dem EVI-Kabelende, das zuvor an den "CN11"-Anschluss der Innengeräte-PCB angeschlossen wurde.
Installations- und Betriebshandbuch		1	Installationsanleitung des Geräts.

DEUTSCH

2 ALLGEMEINE DATEN

Element	Maßeinheit	Beschreibung
Stromversorgung	V	24 V GS / V WS ±10%
Nennleistung	W	2,3
Spitzenenergieverbrauch		
1) Angeschlossen an Modelle des Typs A (*)	W	4,7
2) Angeschlossen an Modelle des Typs B (*)	W	7
Abmessungen (HxBxT)	mm	90x120x40
Gewicht (g)	g	160
Montagebedingungen	-	Innen
Betriebsbereich		
Temperatur	°C	0-60°C
Feuchtigkeit	%	20-85% RL



HINWEIS

- (*): Innengerätemodelle Typ A: Alle Innengeräte außer Typ B und C.
- Innengerätemodelle Typ B: RPI-(8.0/10.0)FSN3E.
- Innengerätemodelle Typ C: RPI-(16.0/20.0)FSN3PE, die nicht mit PC-AMTB verwendet werden können.

3 INSTALLATION

Das PC-AMTB-Gehäuse ist mit seitlich angebohrten Flanschen ausgestattet, um es einfach an der Wand oder einer vertikalen Oberfläche festzuschrauben. Es kann ebenso auf eine flache Oberfläche wie eine abgehängter Decke gelegt werden.



HINWEIS

- HITACHI kann nicht alle möglichen Umstände voraussehen, die potentielle Gefahrenquellen bergen können.
- Lesen Sie dieses Dokument vor der Installation sorgfältig durch.



GEFAHR

- Dieses Gerät muss an Orten installiert werden, die für die Öffentlichkeit unzugänglich sind. Installieren Sie es in Einzäunungen oder an anderen Orten, die nicht zugänglich sind.
- Erst nach der korrekten Geräteinstallation die Stromversorgung anschließen. Trennen Sie vor allen Wartungs- und Instandsetzungsarbeiten das Stromversorgungskabel vom Gerät.



VORSICHT

- Die Geräteinstallation muss von qualifizierten Fachleuten durchgeführt werden.
- Vergewissern Sie sich, dass die vor Ort beschafften elektrischen Komponenten (Netzschalter, Stromkreisunterbrecher, Kabel, Stecker und Kabelanschlüsse) gemäß den angegebenen elektrischen Daten ausgewählt wurden und die nationalen und lokalen Bestimmungen erfüllen. Wenn notwendig, wenden Sie sich im Hinblick auf Normen, Vorschriften, Verordnungen usw. an die für Sie zuständige Behörde.

3.1 ABMESSUNGEN UND BEFESTIGUNGSPUNKTE

Maßeinheit: mm

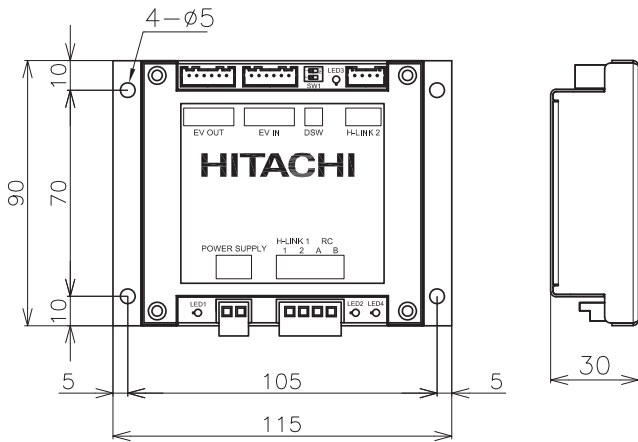

Das Gerät muss mit 4 Schrauben, Blechschrauben M4 oder mit einem Durchmesser von 4 mm (nicht mitgeliefert) befestigt werden.

3.2 PLATZBEDARF

Beachten Sie, dass der Platz groß genug sein muss, um die Kabelanschlüsse aufnehmen zu können.

Maßeinheit: mm

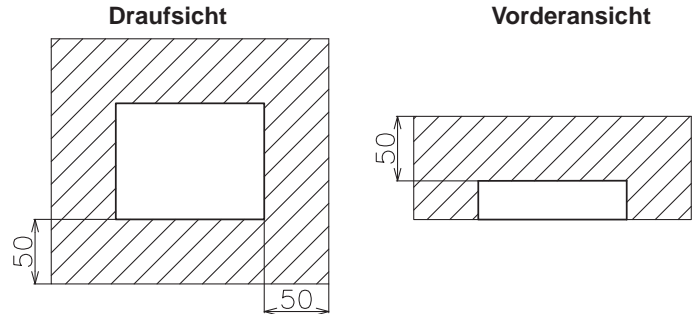

3.3 SCHALTPLAN DER ANSCHLÜSSE

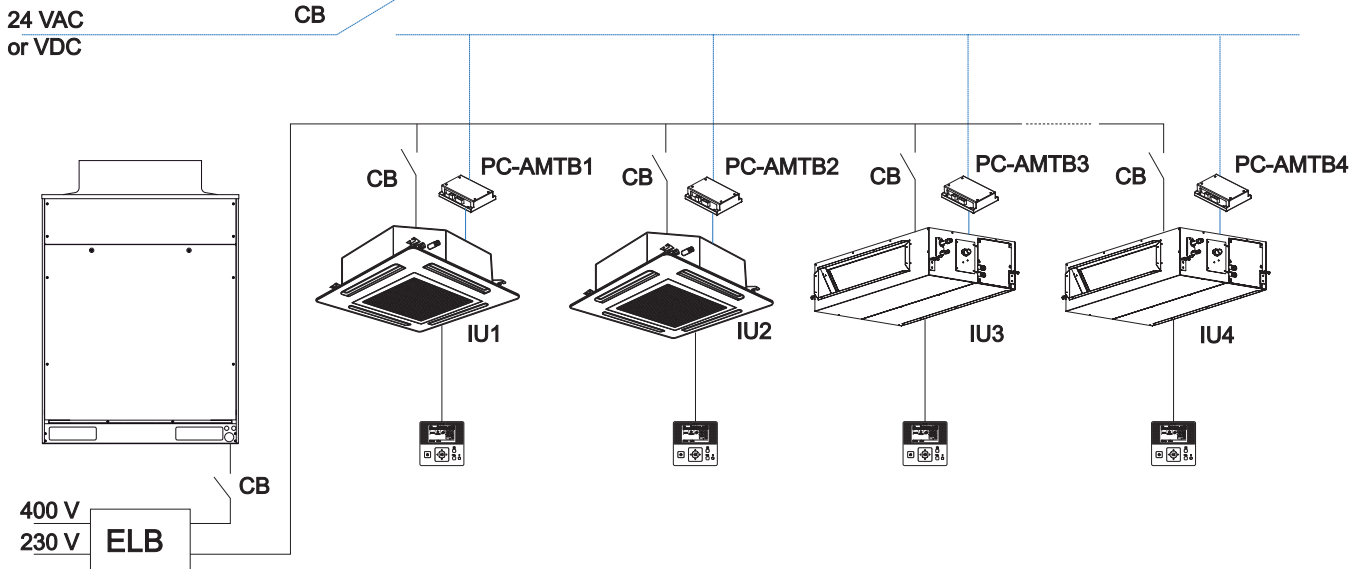

◆ Installation des Netzanschlusses

Die Installation muss mit einer niedrigen Stromversorgung von 24 V WS oder GS ausgestattet werden.

Die Größe der Stromversorgungskabel muss so vorgesehen werden, dass der Spannungsabfall nicht 10% überschreitet.

i HINWEIS

- Es wird empfohlen, Kabel mit einer Mindestgröße von 0,75 mm² zu verwenden, die nicht leichter sind als die Polychloropren-Gummischlauchleitungen (Code-Bezeichnung 60245 IEC 57).
- Schließen Sie nicht mehr als 8 Geräte in Serie an. Oder erhöhen Sie die Größe des Stromversorgungskabel entsprechend.

Die Stromversorgung muss genügend Kapazität haben, um den erforderlichen Strom gemäß der folgenden Formel zu liefern:

$$P_{\text{Stromversorgung}} \text{ (watt)} \geq ((N_{\text{Atype}} * 4,7 + N_{\text{Btype}} * 7) * 0,7)$$

Wobei:

- N_{Atype}: Anzahl der Multitenant-Geräte, die an Innengeräte des Typs A angeschlossen sind.
- N_{Btype}: Anzahl der Multitenant-Geräte, die an Innengeräte des Typs B angeschlossen sind.

Die Installation muss mit Abschaltvorrichtungen ausgestattet sein, um Wartungsarbeiten ohne Stromversorgung durchführen zu können.

3.4 ELEKTRISCHE INSTALLATION

- 1 Stellen Sie sicher, dass das Innengerät ausgeschaltet ist und öffnen Sie dann den Schaltkasten.
- 2 Ziehen Sie das Fernbedienungskabel (RCS) von den Anschlüssen des Innengeräte-Schaltkastens ab und schließen Sie es an die Schraubanschlüsse "RC-A,B" des PC-AMTB an.
- 3 Ziehen Sie das H-LINK-Kabel von den Anschlüssen des Innengeräte-Schaltkastens ab und schließen Sie es an die Schraubanschlüsse "H-LINK1-1,2" des PC-AMTB an.
- 4 Ziehen Sie das Kabel <4> vom IG-Schaltkasten ab (vom Anschlusskasten und "CN2" -Anschluss).
- 5 Schließen Sie das Kabel <1> vom PC-AMTB "H-LINK 2"-Anschluss an den "CN2"-Anschluss der IG-PCB an.
- 6 Schließen Sie das Kabel <2> zwischen PC-AMTB-"EV IN" und "CN11" der IG-PCB an.
- 7 Ziehen Sie das EVI-Kabel <3*> von "CN11" der IG-PCB ab und schließen Sie es an das Anschlusskabel <3> an. Das andere Ende des Kabels <3*> muss an PC-AMTB "EV OUT" angeschlossen werden.
- 8 Schließen Sie die Stromversorgungskabel <5> an die Schraubverschlüsse "POWER SUPPLY". des PC-AMTB an.

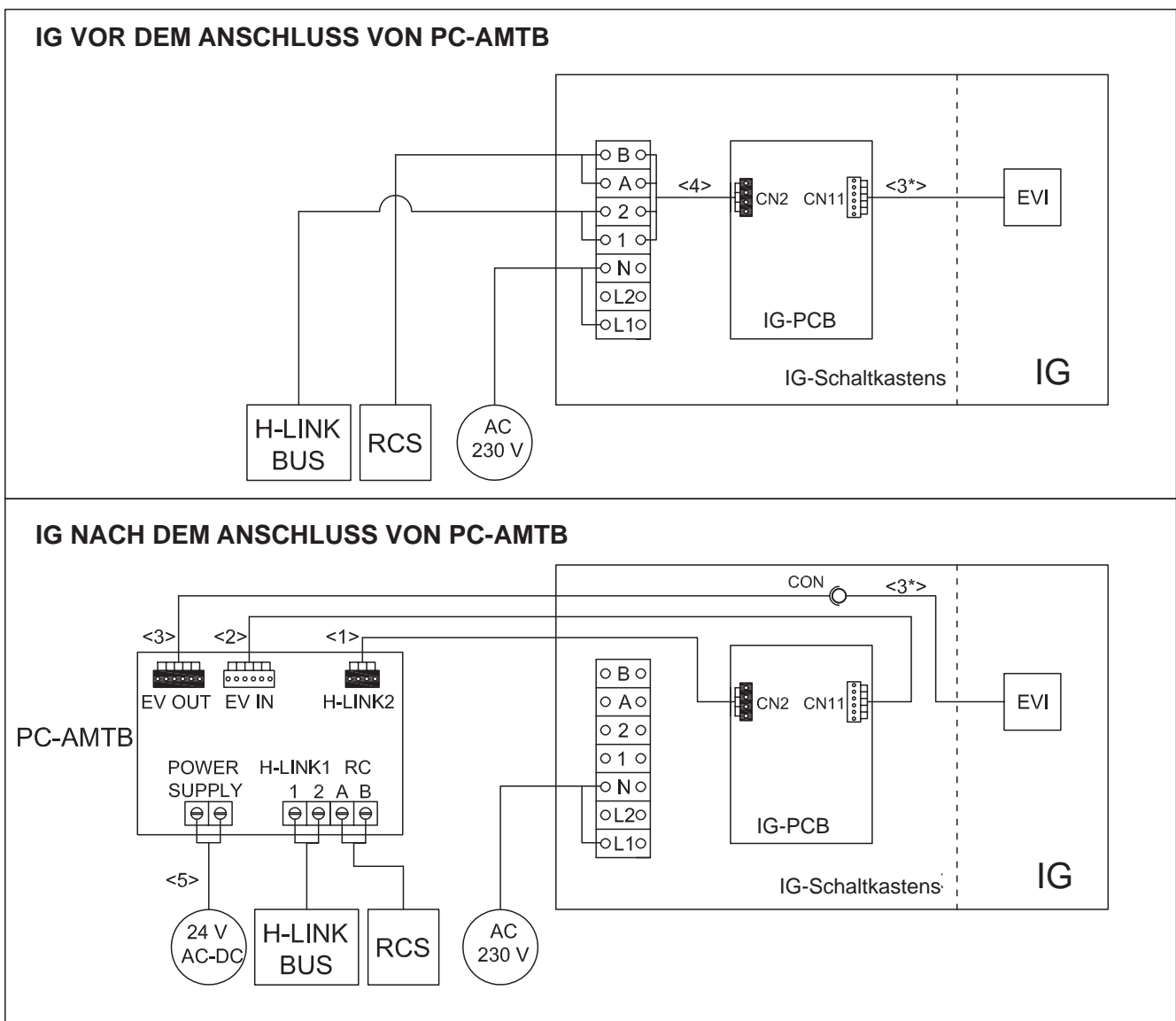

HINWEIS

- IG-PCB: Innengerät-Leiterplatte.
- EVI: Innengerät-Expansionsventil.
- Die Anschlüsse der Kabel haben die gleiche Bezeichnung wie die Anschlüsse in PC-AMTB und der IG-PCB.

4 EINSTELLUNG DER DIP-SCHALTER UND LED-ANZEIGE

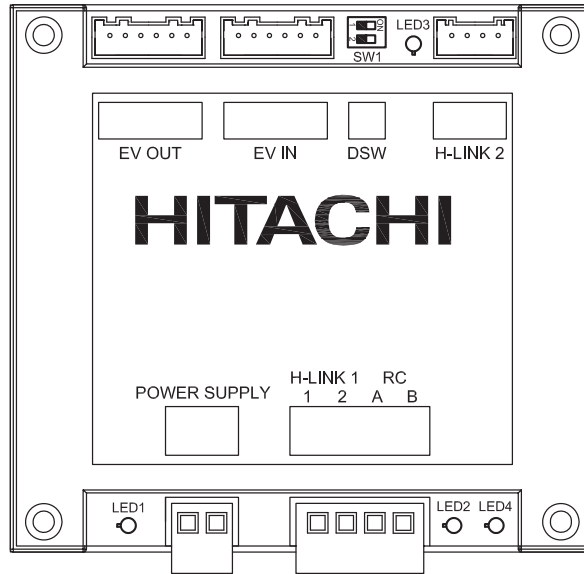

◆ Einstellung der DIP-Schalter

DSW1: Nicht verwendet
 Werkseitige Einstellung
 (Nicht verändern)



◆ LED-Anzeige

- Die Bildschirm-LED 1 ist eingeschaltet, wenn Betriebsspannung anliegt.
- Die Bildschirm-LED 2 flackert von Zeit zu Zeit, wenn am H-LINK-Bus 1 Übertragungsverkehr vorhanden ist.
- Die Bildschirm-LED 3 flackert von Zeit zu Zeit, wenn das IG eingeschaltet ist und am H-LINK-Bus 2 Übertragungsverkehr vorhanden ist.
- Die Bildschirm-LED 4 wird für die Systemdiagnose verwendet.

5 FEHLERBEHEBUNG

Das Innengerät wird nicht vom Außengerät erkannt, obwohl es eingeschaltet ist.

Prüfen Sie an der Bildschirm-LED1, dass an PC-AMTB Strom anliegt. Wenn sie ausgeschaltet ist, den Zustand der Sicherung prüfen, und wenn diese durchgebrannt ist, durch eine mit 5x20 mm, 250mA, 250V kompatible Sicherung ersetzen.

00000

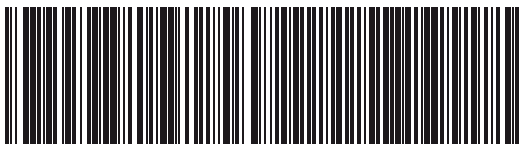

PMML0325A rev.0 - 07/2014

Printed in Spain